

GULDE 5400 控制阀

直行程阀

GULDE 5400 系列直行程控制阀采用先进的阀门设计技术，形式多样，规格齐全，控制性能出色，被广泛应用于流体控制的各个行业，为客户提供更优的性能和可靠性。

多种阀体样式可供选择，尺寸范围从 NPS1 到 NPS12，可以满足普通工况以及高压工况的多种要求，温度范围从最低 -101°C 至最高 593°C，让客户轻松选择最适合工艺要求的配置，并完美解决管道布局问题。

GULDE 5400 系列控制阀按照 ASME 标准进行设计，坚固耐用。阀体材质包括碳钢、不锈钢以及多种合金钢，可满足各种工艺需求。流线型流道具备极高的容量和出色的流量特性，标准的硬化不锈钢阀内件具有更好的耐磨性，从而延长其使用寿命。

可适配 GULDE 8100 弹簧膜片式执行机构等多种执行结构，提供最佳的动态性能。并可适配 3800SA 数字式阀门定位器让阀门更加智能，对阀门进行更加精确、可靠的控制。



图 1. GULDE 5400 控制阀
配 GULDE 3800SA 智能阀门定位器

产品特点

■ 出色的流通能力

GULDE 5400 系列控制阀出色的流道设计和优化为您提供了足够的流通能力，此系列控制阀经过广泛的流量实验和评估，具有很好的可靠性和耐用性。

■ 适用于多种介质

平衡和非平衡型阀芯可选，满足不同清洁程度介质的工况需求。多种密封形式适配不同的工作介质温度。多种阀体及内件材料可选，对应不同化学性能的介质。

■ 宽泛的温度适用范围

多种阀芯密封结构，在保证密封的同时满足不同温度的使用需求；多级石墨密封圈，在 593°C 工作温度下实现 IV 级密封；特殊密封结构能够在 593°C 工作温度下实现 V 级密封。

■ 多种填料组合可选

GULDE 5400 系列的标准阀杆填料是 PTFE 型填料，适合于阀内温度高达 232°C(450°F)。对于更高的温度，可以选择石墨填料。另外，更可提供 Fisher 专利技术的 ENVIRO-SEAL 填料系统以改良阀杆密封，有多种填料材料可以选择，几乎在所有应用中都能够提供出色的密封性能。符合严格的排放控制要求。ENVIRO-SEAL 填料系统包括 PTFE 填料、石墨填料。

GULDE 5400 系列波纹管产品标准填料包含两种，DOUBLE PTFE 填料以及 Enviro - Seal 石墨填料。

■ 高可靠性和高耐用性

严格的质量把控及性能测试，保证了 GULDE 5400 控制阀的高可靠性和高耐用性。通过了 TS 认证，SIL 3 级认证等。

GULDE 低逸散型填料通过了 ISO 15848 CC3 (10 万次机械循环) 逸散排放测试 A 级认证。在常温与 200°C 反复切换情况下，阀门 10 万次机械往复，仍能保持最大泄漏量不超过 50ppmv。

■ 大尺寸阀门提供吊挂式阀笼

对于 NPS 12 的阀门，采用了吊挂式阀笼的设计结构，消除介质温度对阀笼热膨胀的影响，从而消除热膨胀对阀座及密封的影响，更好的保证阀门内部的密封性能。

■ 易于安装

5400 系列控制阀提供了多种尺寸、端部链接样式和阀体样式可供选择，能满足大部分配管要求。采用了笼式速换阀内件，在无需更换阀芯与阀座的情况下，通过速换阀笼即可改变阀门的流量特性。另外平衡式阀芯结构能让您的执行机构选择做到最小、成本最低；标准化的内件尺寸，无需更换阀体即可对内件进行拆卸和更换，最大程度的降低了内件维修费用以及升级费用，增加了阀门的工作时间。

■ 符合欧洲标准

可以提供符合 EN/DIN 标准指定尺寸的阀门产品。

规格及参数

标准规格

| 产品规格 | 美标 | 欧标 |
|------------|------------------------------------------------------------------|--------------------------------------------|
| 公称通径 | NPS 1, 1 1/2, 2, 3, 4, 6, 8, 10, 12 | DN 25, 40, 50, 80, 100, 150, 200, 250, 300 |
| 公称压力 | CL 150/CL300/CL600 (ASME B16.34) | PN 10/16/25/40/63/100 (EN12516-1) |
| 法兰距 (结构长度) | 符合 ANSI/ISA75.08.01 标准 | 符合 EN558-1 第 1, 2 系列标准 |
| 端面连接 | 符合 ASME B16.5 标准 RF 法兰要求 | 符合 EN1092-1 标准 Type - B 法兰的要求 |
| | 其他行业标准 : HG/T 20592-2009;HG/T 20615-2009; SH/T 3406-2013 | |
| 阀体及阀盖材质 | WCC, LCC, CF8M, CF3M, CD3MN, WC9 等 | |
| 密封形式 | 金属硬密封 | |
| 泄漏等级 | 金属密封 II、III、IV、V 级 | |
| 流量特性 | 标配阀笼 : 线性、等百分比 特殊阀笼 : 降噪、抗气蚀 (可选) ⁽¹⁾ | |
| 阀体保温夹套类型 | NPS 1~NPS 4 可做保温全夹套 | |
| 填料类型 | 标准石墨填料 / PTFE 填料 ⁽²⁾ , ENVIRO-SEAL PTFE 填料 / 石墨填料 | |
| 阀芯密封圈结构 | 弹簧加载密封圈结构, 单石墨密封圈结构, 多石墨密封圈结构, C 型密封圈结构, 弹簧加载密封圈 + 防挤出环结构 | |
| 流向 | NPS 1&1 1/2 向上流 (不平衡阀芯结构), NPS 2 以上向下流动 (平衡阀芯结构) 降噪阀笼向上, 抗气蚀阀笼向下 | |
| 阀盖形式 | 标准型、I 型延长型、II 级延长型、波纹管型 | |
| 阀内件类型 | NPS 1: 阀杆导向型阀内件 | |
| | NPS 1 以上: 阀笼导向型阀内件 | |
| 匹配执行机构 | 标配 : GULDE 8100 系列弹簧膜片式执行机构 | |
| 可调比 | 50: 1 | |

注 1: 如需要降噪、抗气蚀性能, 请咨询销售办公室。

注 2: Double PTFE 填料默认为正装, 如有其他要求, 请咨询 Emerson 销售办公室。

材料配置及使用温度

阀门材料配置

| 零件名称 | 材料配置 | 温度范围 (°C) | |
|--------------------------------------------------------------------------------------------------------------------------------------------------------------------------------------------------------------------------------------------------|---------------------------------|---------------------------------------------|--------------------------|
| 阀体和阀盖 | WCC | -29 至 427 | |
| | LCC | -46 至 343 | |
| | CF8M | -198 至 538 | |
| | CF3M | -198 至 454 | |
| | WC9 | -29 至 566 | |
| 阀笼, 阀座和阀芯 | 见表 1 至表 3 | | |
| 阀杆 | S31600 ⁽¹⁾ | -198 至 427 | |
| | S31603 ⁽¹⁾ | -198 至 427 | |
| | S20910 | -198 至 593 | |
| 阀盖, 阀座与阀芯间密封垫 ⁽⁵⁾ | N06600/ 石墨 | -198 至 593 ⁽³⁾ | |
| 波纹管总成 | 316Ti (波纹管) /S31603(阀杆) | -198 至 427 ⁽⁶⁾ | |
| 紧固件 | WCC 阀体 | SA-193-B7 螺柱, SA-194-2H 螺母 | -29 至 427 |
| | | SA-193-B7M 螺柱, SA-194-2HM 螺母 ⁽²⁾ | -29 至 427 |
| | LCC 阀体 | SA-193-B7 螺柱, SA-194-2H 螺母 | -46 至 343 |
| | | SA-193-B7M 螺柱, SA-194-2HM 螺母 | -29 至 316 |
| | WC9 阀体 | SA-193-B7 螺柱, SA-194-2H 螺母 | -29 至 427 |
| | | SA-193-B16 螺柱, SA-194-7 螺母 | -29 至 566 |
| | CF8M/CF3M 阀体 | SA-193-B8M 螺柱, SA-194-8M 螺母 ⁽²⁾ | -198 至 427 |
| | | SA479 S20910 镀铬螺柱, SA479 S20910 螺母 | -198 至 593 |
| | | SA-193-B7 螺柱, SA-194-2H 螺母 | -29 至 427 ⁽⁴⁾ |
| 密封圈 | 见表 6 | | |
| 阀杆适配器 | 316L | -198 至 593 | |
| 填料 | 标准 PTFE 填料 /ENVIRO-SEAL PTFE 填料 | -46 至 232 | |
| | 标准石墨填料 | -198 至 538 | |
| | ENVIRO-SEAL 石墨填料 | -198 至 371 | |
| 填料压盖 | S31600 | -198 至 593 | |
| 填料压盖紧固件 | SA-193-B8M 螺柱, SA-194-8M 螺母 | -198 至 427 | |
| 填料压套, 弹簧, 填料函及套环 | S31600 | -198 至 593 | |
| 注 1: NACE 工况不可以选择 S31600, S31603 硬化阀杆 注 2: B7M 符合 NACE 要求 注 3: 氧气工况下温度范围为 -198°C 至 427°C 注 4: 此温度范围仅限于 NPS10 及以下尺寸 注 5: 当 port size=8", <316° C 时标配 S17400 Load Ring。当 316° C < 温度 <427° C 时, 需要 N07718 Load Rin 注 6: 相关温压参数查看表 5 | | | |

表 1.NPS1 标准阀内件材料配置及使用温度

| 内件描述 | 导向套 | 阀芯 | 阀座 | 阀杆 ⁽¹⁾ | 阀内件 适用温度 (° C) |
|------|--------|---------------------|---------------------|-------------------|-------------------------|
| 6 | 17-4 | 316 SST | 316SST | 31600SST | -101~210 |
| | | | | S20910 | -101~210 |
| 7 | 17-4 | 316/CoCr-A | 316/CoCr-A | 31600SST | -101~427 |
| | | | | S20910 | -101~427 |
| 8 | R30006 | 316/CoCr-A | 316/CoCr-A | S20910 | -198~427 ⁽²⁾ |
| | | | | 31600 SST | -198~427 ⁽²⁾ |
| 18 | CF3M | 31603 SST | 31603 SST | 31603 SST | -198~149 |
| | | | | S20910 | -198~149 |
| 23 | R30006 | 31603 SST CoCr-A | 31603 SST CoCr-A | 31603 SST | -198~427 ⁽²⁾ |
| | | | | S20910 | -198~427 ⁽²⁾ |

注 1: 对于 NACE 工况, 阀杆材质不能选用 S31600, S31603, 用 S20910 替换。
注 2: 设计温度超过 427° C, 建议采用延长阀盖。

**表 2.NPS 1 1/2 至 NPS 12 (8 Inch PORT) 标准阀内件材料配置及使用温度
(不包括降噪阀内件和抗汽蚀阀内件)**

| 内件描述 | 阀笼 | 阀芯 | 阀座 | 阀杆 ⁽³⁾ | 阀内件 适用温度 (° C) |
|------------------|-------------|------------------|------------------|-------------------|-------------------|
| 1 ⁽¹⁾ | CB7CU-1 | 410/416 SST | 410/416 SST | 31600 SST | -29~427 |
| | | | | S20910 | -29~427 |
| 2 | CF8M | CF8M | CF8M | 31600 SST | -198~149 |
| | | | | S20910 | -198~149 |
| 3 | CF8M/ENC | CF8M | CF8M | 31600 SST | -198~316 |
| | | | | S20910 | -198~316 |
| 4 | CF8M/ENC | 31600 SST/CoCr-A | 31600 SST/CoCr-A | 31600 SST | -198~343 |
| | | | | S20910 | -29~343 |
| 5 | R30006 | 31600 SST/CoCr-A | 31600 SST/CoCr-A | 31600 SST | -198~427 |
| | | | | S20910 | -198~427 |
| 18 | CF3M | 31603 SST | 31603 SST | 31603 SST | -198~149 |
| | | | | S20910 | -198~149 |
| 19 | CF3M ENC | 31603 SST | 31603 SST | 31603 SST | -198~316 |
| | | | | S20910 | -198~316 |
| 22 | CF3M ENC | 31603 SST/CoCr-A | 31603 SST/CoCr-A | 31603 SST | -198~343 |
| | | | | S20910 | -198~343 |
| 23 | R30006 | 31603 SST/CoCr-A | 31603 SST/CoCr-A | 31603 SST | -198~427 |
| | | | | S20910 | -198~427 |
| 24 | WC9/Nitride | 31600 SST/CoCr-A | 31603 SST/CoCr-A | 31600 SST | -198~427 |
| | | | | S20910 | -198~427 |

注 1: 对于 NACE 工况, 不推荐使用 Trim 1。

注 2: 此表仅限于润滑类介质, 比如油, 水等润滑性流体。对于非润滑介质比如热蒸汽或者干燥气体, 限制到 150°C; 150°C ~316°C 推荐使用 Trim 4, Trim 22; 316°C ~427°C 推荐使用 Trim 5, Trim 8, Trim 23。

注 3: 对于 NACE 工况, 阀杆材质不能选用 S31600, S31603, 用 S20910 替换。

表 3.NPS 12 (11 inch PORT) 标准阀内件说明

| 内件描述 | 阀笼 | 阀芯 | 阀座 | 适用温度 (°C) |
|------|-------------------------|-------------------|---------------------|-----------|
| 9 | CB7CU-1 SST | CA6NM SST | CB7CU-1 SST | -29~427 |
| 10 | CF8M SST Cr Plate | CF8M/CoCr-A | CF8M/CoCr-A | -73~316 |
| 11 | 2.25 Cr-1 Mo - Nitrided | WC9/CoCr-A | 2.25 Cr-1 Mo/CoCr-A | -29~593 |
| 21 | CF3M SST Cr Plate | S31603 SST/CoCr-A | S31603 SST/CoCr-A | -73~316 |

表 4. 密封圈结构与密封等级，温度范围对照表

| 公称口径 | 节流口直径 (inch) | 适用温度 (°C) | 最高密封等级 | 阀芯形式 | 导向形式 | 密封结构 |
|-------------|--------------|-----------|--------|------|------|------------------|
| NPS1 | - | - | IV、V | 不平衡型 | 阀杆导向 | 阀杆导向结构 |
| NPS1 1/2 | - | - | IV、V | 不平衡型 | 阀笼导向 | 阀笼导向结构 |
| NPS2- NPS12 | ≤ 11 | -73~232 | IV、V | 平衡型 | 阀笼导向 | 弹簧加载密封圈结构 |
| | ≤ 11 | 232~316 | IV、V | 平衡型 | 阀笼导向 | 弹簧加载密封圈 + 防挤出环结构 |
| | ≥ 1 7/8 | 316~593 | II | 平衡型 | 阀笼导向 | 单石墨环密封结构 |
| | ≥ 3 7/16 | 316~593 | III | 平衡型 | 阀笼导向 | 单石墨环密封结构 |
| | ≥ 4 3/8 | 316~593 | IV | 平衡型 | 阀笼导向 | 多石墨环密封结构 |
| | ≥ 2 7/8 ≤ 8 | 316~593 | IV、V | 平衡型 | 阀笼导向 | C 型密封圈密封结构 |

表 5. 316Ti 波纹管特定温度条件的最大许用压力 (BAR)

| 公称口径 | 节流口直径 (inch) | 行程 | 层数 | 特定温度条件下最大许用压力 (BAR) | | | | | | | | 常温静态爆破压力 |
|----------|--------------|------|----|---------------------|------|-------|-------|-------|-------|-------|----------------------|----------|
| | | | | 38°C | 93°C | 149°C | 204°C | 260°C | 316°C | 371°C | 427°C ⁽¹⁾ | |
| NPS1 1/2 | 1 5/16 | 0.75 | 2 | 78 | 64.4 | 60.9 | 57.4 | 54.6 | 52.5 | 51.1 | 50.4 | 110 |
| NPS2 | 1 7/8 | 1.5 | 2 | 53 | 43.7 | 41.3 | 39 | 37.1 | 35.6 | 34.7 | 34.2 | 80 |
| NPS3 | 2 7/8 | | | | | | | | | | | |
| NPS4 | 3 7/16 | | | | | | | | | | | |
| NPS4 | 4 3/8 | | | | | | | | | | | |
| NPS6 | 4 3/8 | | | | | | | | | | | |
| NPS6 | 7 | | | | | | | | | | | |
| NPS8 | 7 | | | | | | | | | | | |
| NPS8 | 8 | | | | | | | | | | | |
| NPS8 | 7 | 3 | 2 | 53 | 43.7 | 41.3 | 39 | 37.1 | 35.6 | 34.7 | 34.2 | 80 |
| NPS8 | 8 | | | | | | | | | | | |
| NPS10 | 8 | | | | | | | | | | | |
| NPS12 | 8 | | | | | | | | | | | |

注 1: 400°C 以上，晶间腐蚀风险增加。

典型结构图

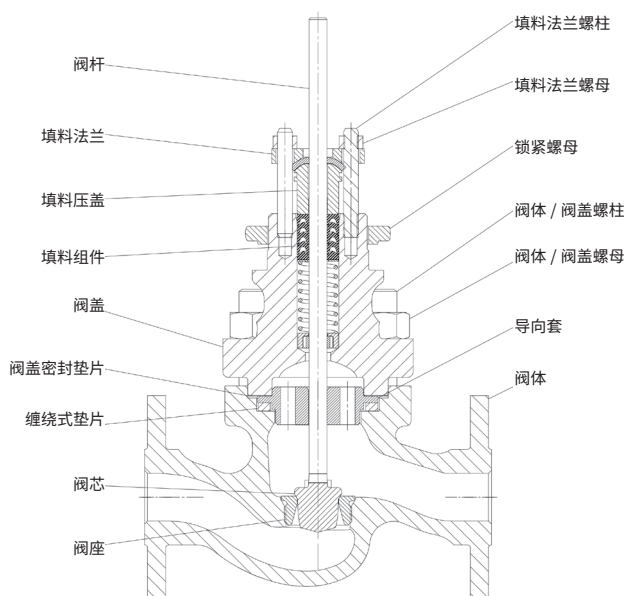

9212071

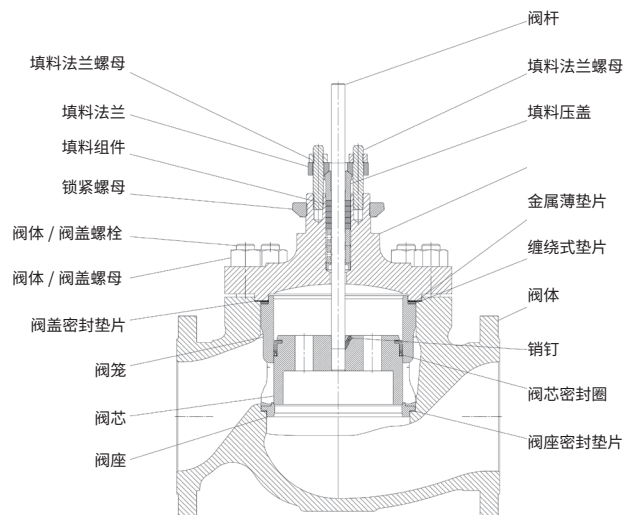

9212072

图 1 非平衡型标准阀盖 5400 控制阀

图 2 平衡型标准阀盖 5400 控制阀

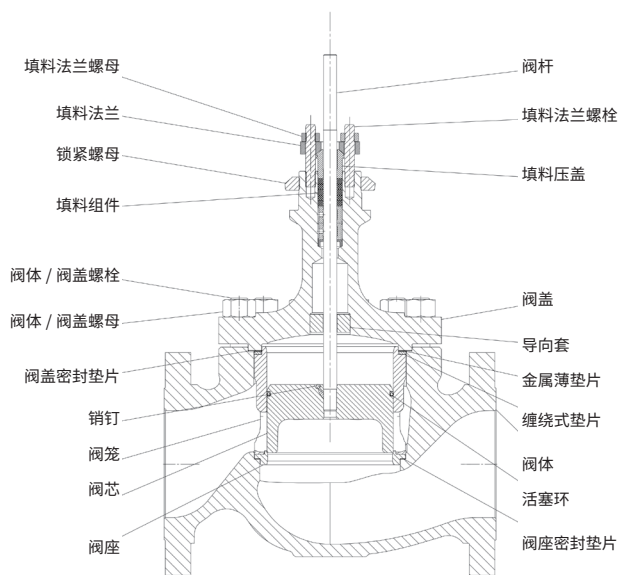

9212073

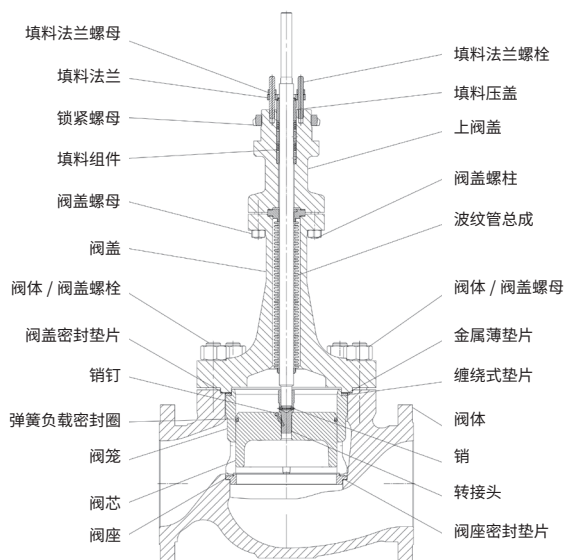

9212074

图 3 平衡型 I 级延长型阀盖 5400 控制阀

图 4 平衡型波纹管阀盖 5400 控制阀

流通能力

| 公称口径 | 节流口直径 | | 行程 | | 额定 C _v | | 额定 K _v | |
|----------------|--------------------|--------|-------|------|-------------------|--------|-------------------|-------|
| | mm | inch | mm | inch | 等百分比 | 线性 | 等百分比 | 线性 |
| NPS1(DN25) | 4.8-9° 30' | - | 19.1 | 0.75 | - | 0.785 | - | 0.679 |
| NPS1(DN25) | 4.8-4° 39' | - | 19.1 | 0.75 | - | 0.294 | - | 0.254 |
| NPS1(DN25) | 4.8-2° 15' | - | 19.1 | 0.75 | - | 0.139 | - | 0.120 |
| NPS1(DN25) | 4.8-1° 8' | - | 19.1 | 0.75 | - | 0.0389 | - | 0.034 |
| NPS1(DN25) | 9.5 ^(R) | - | 19.1 | 0.75 | 1.65 | - | 1.42 | - |
| NPS1(DN25) | 9.5 | - | 19.1 | 0.75 | 3.57 | 3.7 | 3.09 | 3.20 |
| NPS1(DN25) | 14 | - | 19.1 | 0.75 | 6.89 | 7.8 | 5.96 | 6.75 |
| NPS1(DN25) | 22.0 | - | 19.1 | 0.75 | 13.7 | 15.6 | 11.8 | 13.5 |
| NPS1 1/2(DN40) | 33.3 | 1 5/16 | 19.1 | 0.75 | 27.1 | 32.4 | 23.4 | 28.0 |
| NPS2(DN50) | 47.6 | 1 7/8 | 19.1 | 0.75 | 42.3 | 46.3 | 36.6 | 40.1 |
| NPS3(DN80) | 73.0 | 2 7/8 | 38.1 | 1.5 | 114 | 121 | 98.6 | 105 |
| NPS4(DN100) | 87.3 | 3 7/16 | 38.1 | 1.5 | 140.8 | 167 | 122 | 144 |
| NPS4(DN100) | 111.1 | 4 3/8 | 50.8 | 2 | 224 | 236 | 193 | 204 |
| NPS6(DN150) | 111.1 | 4 3/8 | 50.8 | 2 | 271 | 320 | 234 | 277 |
| NPS6(DN150) | 177.8 | 7 | 50.8 | 2 | 394 | 433 | 341 | 375 |
| NPS8(DN200) | 177.8 | 7 | 50.8 | 2 | 465 | 534 | 402 | 462 |
| NPS8(DN200) | 177.8 | 7 | 76.2 | 3 | 645 | 687 | 558 | 594 |
| NPS8(DN200) | 203.2 | 8 | 50.8 | 2 | 567 | 688 | 490 | 595 |
| NPS8(DN200) | 203.2 | 8 | 76.2 | 3 | 818 | 846 | 708 | 731 |
| NPS10(DN250) | 203.2 | 8 | 76.2 | 3 | 924 | 975 | 799 | 843 |
| NPS12(DN300) | 203.2 | 8 | 76.2 | 3 | 1090 | 1160 | 943 | 1003 |
| NPS12(DN300) | 279.4 | 11 | 101.6 | 4 | - | 1500 | - | 1297 |
| NPS12(DN300) | 279.4 | 11 | 139.7 | 5.5 | 1488 | 1570 | 1287 | 1358 |

外形尺寸

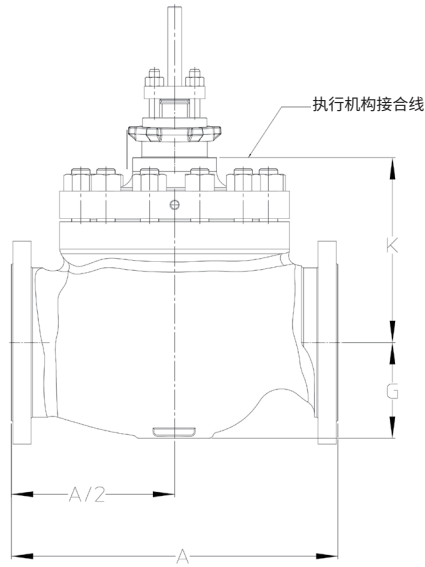

9212073

图 5 NPS 1~NPS 10 外形图

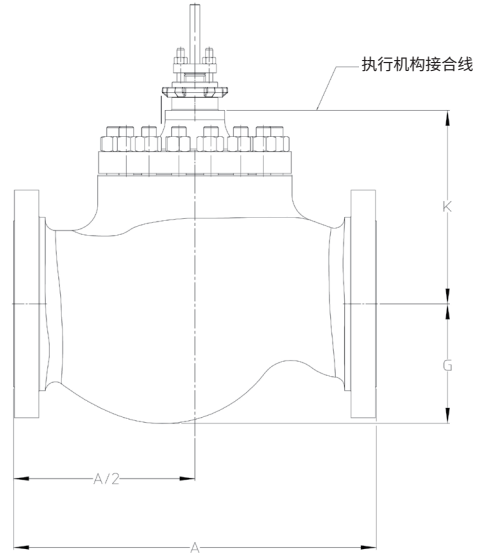

9212074

图 6 NPS 12 外形图

表 6. 5400 阀门尺寸表 (对应图 5、6 中的 A 和 G 值)—美标法兰

| 公称通径 | 节流口直径 | 连接端类型 | A (mm) | | | G(mm) |
|----------|-----------------|-------|--------|--------|--------|-------|
| | | | 压力等级 | | | |
| | | | CL 150 | CL 300 | CL 600 | |
| NPS1 | All | RF | 184 | 197 | 210 | 48 |
| NPS1 1/2 | 1 5/16 inch | RF | 222 | 235 | 251 | 52 |
| NPS2 | 1 7/8 inch | RF | 254 | 267 | 286 | 59 |
| NPS3 | 2 7/8 inch | RF | 299 | 317 | 337 | 85 |
| NPS4 | 3 7/16 & 4 inch | RF | 353 | 368 | 394 | 99 |
| NPS6 | 4 3/8 & 7 inch | RF | 451 | 473 | 508 | 140 |
| NPS8 | 7 & 8 inch | RF | 543 | 568 | 610 | 191 |
| NPS10 | 8 inch | RF | 673 | 708 | 752 | 234 |
| NPS12 | 8 inch | RF | 737 | 775 | 819 | 356 |
| NPS12 | 11 inch | RF | 737 | 775 | 819 | 310 |

表 7. 5400 阀门尺寸表 (对应图 5、6 中的 A 和 G 值)—DN 法兰

| 公称通径 | 连接端类型 | A(mm) | | | | | | G(mm) |
|-----------|-------------|-------|-------|-------|-------|-------|-------|-------|
| | | 压力等级 | | | | | | |
| | | PN10 | PN16 | PN25 | PN40 | PN63 | PN100 | |
| | | CL150 | CL150 | CL300 | CL300 | CL600 | CL600 | |
| DN25 | Type B (RF) | 197 | | | N/A | | | 48 |
| DN40 | Type B (RF) | 235 | | | 251 | | | 52 |
| DN50 | Type B (RF) | 267 | | | 276 | N/A | | 59 |
| DN80 | Type B (RF) | 310 | | 310 | | 336 | N/A | 85 |
| DN100 | Type B (RF) | 350 | | 350 | | 394 | 394 | 99 |
| DN150 | Type B (RF) | 480 | | 480 | | 508 | 508 | 140 |
| DN200 | Type B (RF) | 568 | 568 | 568 | 568 | 610 | 610 | 191 |
| DN250 | Type B (RF) | 708 | 708 | 708 | 708 | 750 | 750 | 275 |
| DN300X200 | Type B (RF) | 775 | 775 | 775 | 775 | 820 | N/A | 351 |

表 8. 5400 阀门尺寸表 (对应图 5、6 中的 K 值)

| 公称通径 | 节流口直径 (Inch) | 普通阀盖的 K 值 (mm) | | | | | I 级延长阀盖的 K 值 (mm) | | | | | II 级延长阀盖的 K 值 (mm) | | | | |
|-----------------|--------------|----------------|------|------|------|------|-------------------|------|------|------|------|--------------------|------|------|------|------|
| | | 阀杆直径 (mm) | | | | | 阀杆直径 (mm) | | | | | 阀杆直径 (mm) | | | | |
| | | 9.5 | 12.7 | 19.1 | 25.4 | 31.8 | 9.5 | 12.7 | 19.1 | 25.4 | 31.8 | 9.5 | 12.7 | 19.1 | 25.4 | 31.8 |
| NPS1 (DN25) | All | 119 | 142 | - | - | - | 205 | 243 | - | - | - | 297 | - | - | - | - |
| NPS1 1/2 (DN40) | 1 5/16 | 127 | 149 | - | - | - | 213 | 251 | - | - | - | 300 | - | - | - | - |
| NPS2 (DN50) | 1 7/8 | 125 | 147 | - | - | - | 210 | 248 | - | - | - | 302 | - | - | - | - |
| NPS3 (DN80) | 2 7/8 | - | 188 | 187 | - | - | - | 289 | 293 | - | - | - | 493 | - | - | - |
| NPS4 (DN100) | 3 7/16 | - | 192 | 189 | - | - | - | 292 | 296 | - | - | - | 497 | - | - | - |
| | 4 3/8 | - | 221 | 217 | - | - | - | 322 | 327 | - | - | - | 526 | - | - | - |
| NPS6 (DN150) | 4 3/8 | - | 256 | 252 | - | - | - | 359 | 363 | - | - | - | 550 | - | - | - |
| | 7 | - | - | 251 | 298 | - | - | - | 358 | 430 | - | - | - | 543 | - | - |
| NPS8 (DN200) | 7 | - | - | 305 | 350 | - | - | - | 412 | 482 | - | - | - | 597 | - | - |
| | 8 | - | - | 375 | - | - | - | - | 421 | 450 | - | - | - | - | - | - |
| NPS10 (DN250) | 8 | - | - | 375 | - | - | - | - | 421 | 454 | - | - | - | - | - | - |
| NPS12 (DN300) | 8 | - | - | 414 | - | - | - | - | 457 | 486 | - | - | - | - | - | - |
| | 11 | - | - | - | - | 592 | - | - | - | - | 594 | - | - | - | - | - |

表 9. 5400 阀门尺寸表 (对应图 5、6 中的 K 值)

| 公称通径 | YOKE BOSS | 节流口直径 (inch) | 行程 (inch) | 波纹管阀盖的 K 值 (mm) |
|----------|-----------|--------------|-----------|-----------------|
| NPS1 1/2 | 2 1/8 | 1 5/16 | 0.75 | 326 |
| NPS2 | 2 1/8 | 1 7/8 | | 323 |
| NPS3 | 2 13/16 | 2 7/8 | 1.5 | 535 |
| NPS4 | 2 13/16 | 3 7/16 | | 539 |
| NPS4 | 2 13/16 | 4 3/8 | 2 | 565 |
| NPS6 | 2 13/16 | 4 3/8 | | 596 |
| NPS6 | 3 9/16 | 7 | | 608 |
| NPS8 | 3 9/16 | 7 | | 658 |
| NPS8 | 3 9/16 | 8 | | 644 |
| NPS8 | 3 9/16 | 7 | | 1012 |
| NPS8 | 3 9/16 | 8 | 3 | 1024 |
| NPS10 | 3 9/16 | 8 | | 1014 |
| NPS12 | 3 9/16 | 8 | | 1058 |
| | | | | |

表 10. 近似重量

| 公称通径 | 压力等级 | 端面连接 | 重量 (kg) | | | |
|----------|-----------|-------|---------|------------|-------------|---------------------|
| | | | 标准阀盖控制阀 | I 级延长阀盖控制阀 | II 级延长阀盖控制阀 | 波纹管阀盖控制阀 |
| NPS1 | CL600 | RF 法兰 | 16.5 | - | - | - |
| NPS1 1/2 | CL600 | RF 法兰 | 19 | - | - | 25 |
| NPS2 | CL600 | RF 法兰 | 27 | - | - | 34 |
| NPS3 | CL600 | RF 法兰 | 46 | - | - | 62 |
| NPS4 | CL600 | RF 法兰 | 71 | - | - | 86 |
| NPS6 | CL600 | RF 法兰 | 215 | - | - | 233 |
| NPS8 | CL600 | RF 法兰 | 505 | - | - | 532 |
| NPS10(8) | CL600 | RF 法兰 | 771 | - | - | 795 |
| NPS12 | CL150-300 | RF 法兰 | 723 | 815 | - | 750 ⁽¹⁾ |
| | CL600 | RF 法兰 | 996 | 1107 | - | 1026 ⁽¹⁾ |

注 1: 波纹管阀盖控制阀除 NPS12 为 3inch 行程外, 其余为 2inch 行程控制阀近似重量。

表 11. 阀门与执行机构连接尺寸

| 阀杆直径 (Inch) | YOKE BOSS |
|-------------|-----------|
| 3/8 | 2 1/8 |
| 1/2 | 2 13/16 |
| 3/4 | 3 9/16 |
| 1 | 5 |
| 1 1/4 | 5H |

艾默生、艾默生自动化解决方案及其任何相关实体均不承担产品的选型、使用或维修责任。产品的选型、使用和维修责任由购买者和最终用户承担。

GULDE、Fisher、FIELDVUE、ValveLink、DeltaV和Baumann是艾默生电气公司的分公司艾默生自动化解决方案属下其中一家公司拥有的标记。艾默生自动化解决方案、艾默生和艾默生标识均为艾默生电气公司的商标和服务标记。基金会现场总线是FieldComm Group的注册商标。所有其他标记均为其各自所有者的财产。

本出版物的内容仅供参考使用。尽管已尽力确保内容的准确性，但其介绍的产品与服务或其使用或适用性，不得视为明示或暗示的证明或担保。所有销售活动均受本公司的条款和条件（如有需要，予以提供）制约。本公司保留随时修改或完善该产品的设计与规格的权利，如有更改，恕不另行通知。

艾默生自动化解决方案

详情请联系艾默生自动化解决方案阀门分部：

北京市朝阳区酒仙桥路 10 号恒通商务园 B10 座四层

邮编:100020

电话:010 8572 6666

传真:010 8572 6888

